

# POTENZA

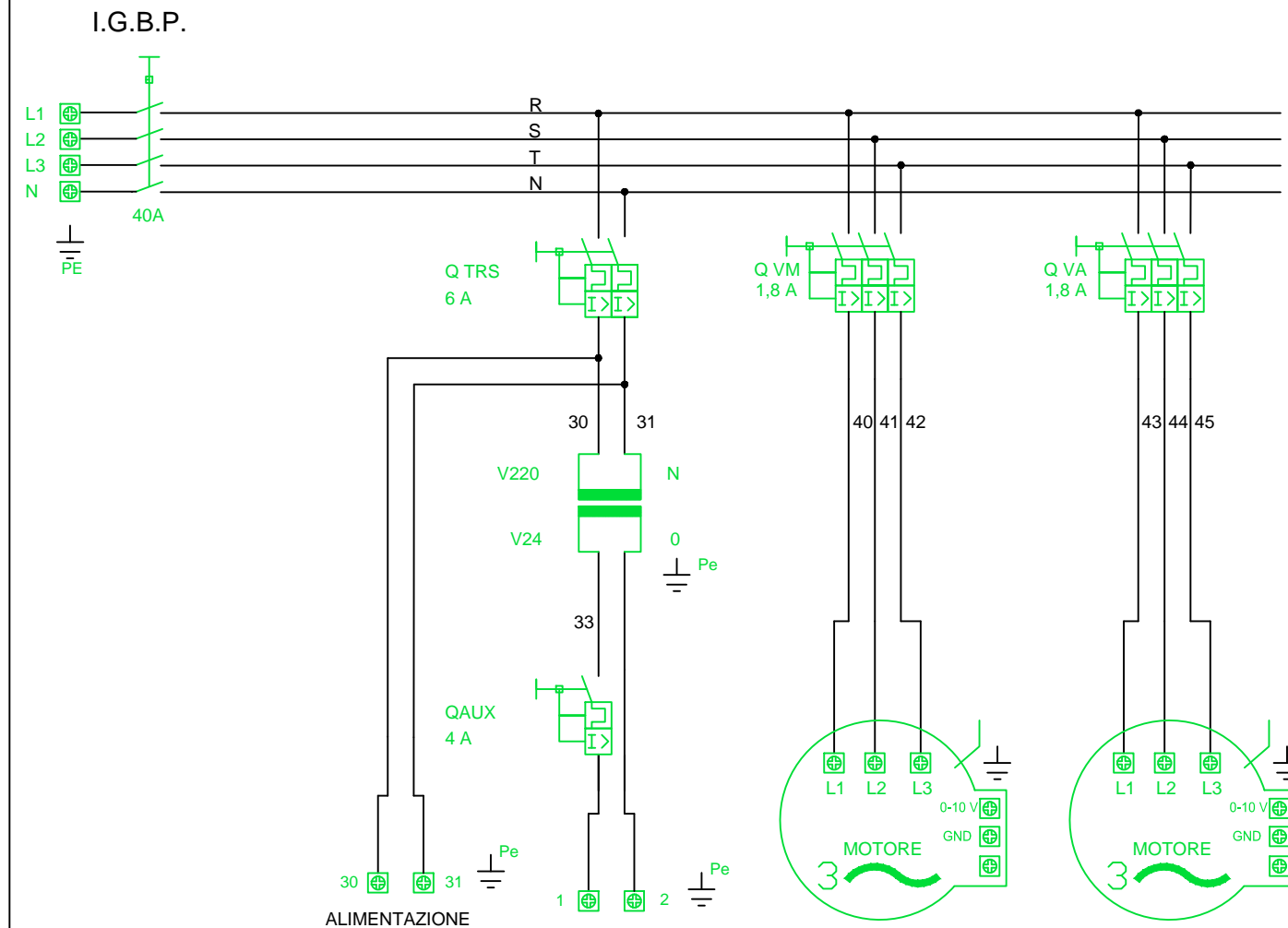

INTERRUTTORE GEN. ALIMENTAZIONE GENERALE	
Assorbimento A.	6
Assorbimento kW.	4
Protezione A.	
Sezione cavo mmq.	2,5

### BOBINE

TRASFORMATORE ALIMENTAZIONE AUSILIARI	
Prot. primario A	6
VA	150 VA
Prot. secondario A	4
Sezione cavo mmq.	1,5

Motore Ventilatore MANDATA	
Assorbimento A.	1,8
Assorbimento kW.	1,18
Protezione A.	2,5
Sezione cavo mmq.	1,5

Motore Ventilatore ASPIRAZIONE	
Assorbimento A.	1,8
Assorbimento kW.	1,18
Protezione A.	2,5
Sezione cavo mmq.	1,5

## LEGENDA CIRC. AUSILIARI

C.Q.	CONTATTO MAGNETOTERMICO
CK	CONTATTO TELERUTTORE
C1	COMPRESSORE
VE	VENTILATORE EVAPORANTE
VC	VENTILATORE CONDENSATORE
RE	RESISTENZE ELETTRICHE
VIC	VELVOLA INVERSIONE DI CICLO
Eliq	ELETTROVALVOLA LIQUIDO
FS	PRESSOSTATO FILTRO SPORCO
Pa	PRESSOSTATO ALTA PRESSIONE A RIARMO MAN.
Pb	PRESSOSTATO BASSA PRESSIONE A RIARMO AUT
Ag	TERMOSTATO ANTIGELO
Pc	PRESSOSTATO DI CONDENSAZIONE
INT.	INTERRUTTORE

## LEGENDA CIRC. POTENZA

I.G.B.P.	INTERRUTTORE GENERALE BLOCCO PORTA
F.	FUSIBILE
Q.	MAGNETOTERMICO
K.	TELERUTTORE
INT.	INTERRUTTORE
C.K.	CONTATTO TELERUTTORE
M.	MOTORE
PE.	COLLEGAMENTO DI TERRA

## MORSETTIERA ALIMENTAZIONI

ALIMENTAZIONE GENERALE				
L1	L2	L3	LN	Pe

# AUX DI COMANDO

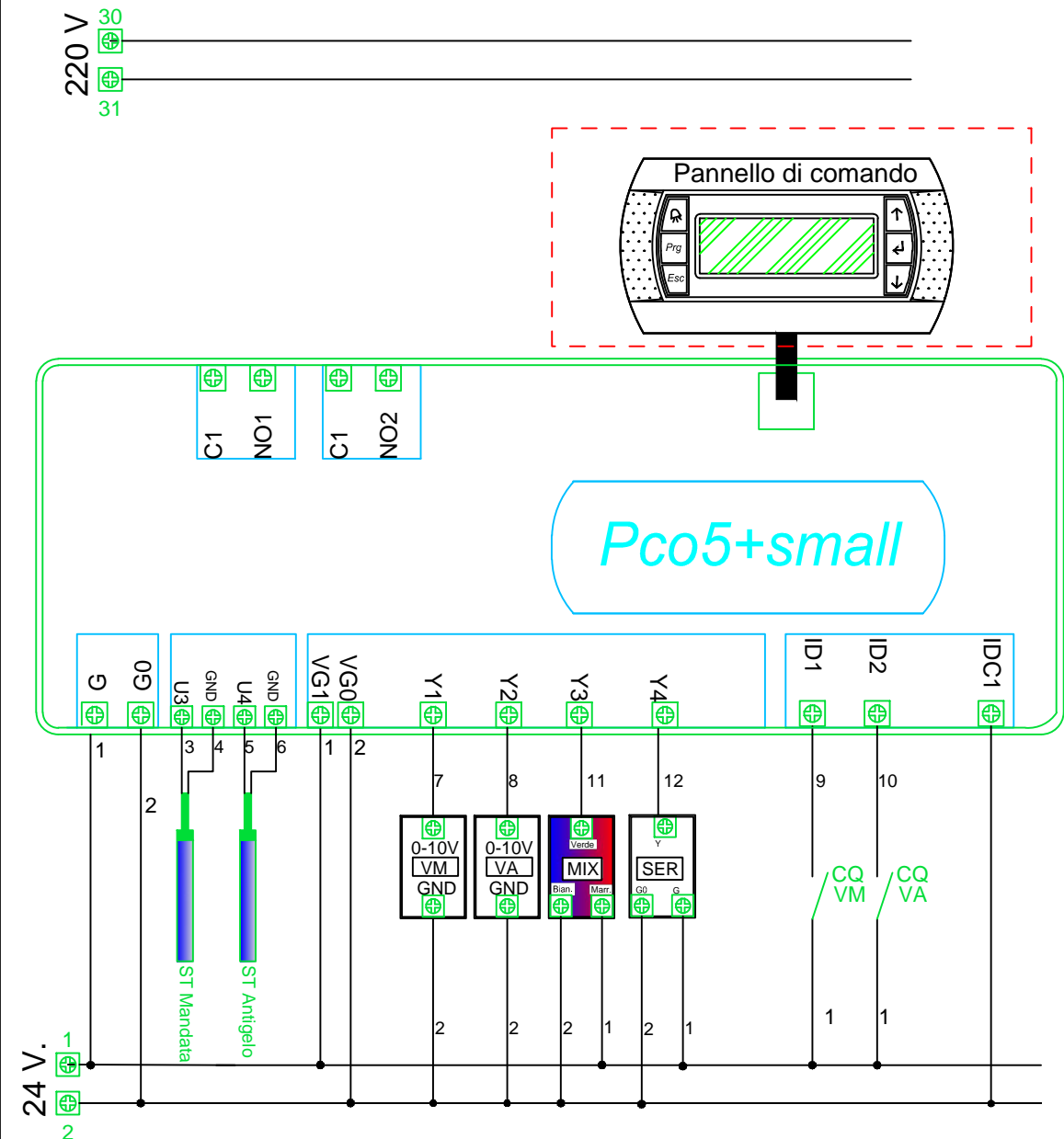

6					
5					
4					
3					
2					
1					
DESCRIZIONE AGGIORNAMENTI				DIS.	MAX 15-09-2020
NOTE:				APPR.	DATA
CONDIMAX		N°REVISIONE	CARTELLA/COMMESSA	TAVOLA N.	
Via Tintoretto 16/18 20090 Segrate (MILANO) Tel. 02.2138077 / 02.26921929 Fax. 02.2138989 e-mail: info@condimax.it Sito: www.condimax.com		0	900	874	
CLIENTE Youth S.r.l.		DATA: 15/09/2020		SCALA:	
OGGETTO Via Morimondo 26 a Milano (MI)		DISEG.: Max		APPROVATO: Max	
Modello REC 200+B		RIFERIMENTO CAD:			
MAT. 20-20					
STATO	PRELIMINARE	<input type="radio"/> DI MASSIMA	<input type="radio"/> PROVVISORIO	<input type="radio"/> ESECUTIVO	<input type="radio"/> FINALE